

Perfectionnement aux jouets mécaniques.

M. RAYMOND VIRMOUX résidant en France (Seine).

Demandé le 1^{er} juin 1949, à 9^h 30^m, à Paris.

Délivré le 11 juillet 1951. — Publié le 23 octobre 1951.

(Brevet d'invention dont la délivrance a été ajournée en exécution de l'article 11, § 7, de la loi du 5 juillet 1844 modifiée par la loi du 7 avril 1902.)

Cette invention apporte un perfectionnement aux jouets mécaniques et plus particulièrement aux locomotives en réduction.

Ce perfectionnement, spectaculaire, augmente l'impression de réalité, il consiste à faire sortir, par pulsation, de la vraie fumée par la cheminée de la locomotive.

A cet effet une pompe à piston, à membrane ou à ventouse, actionnée par un des organes tournants du moteur, par exemple une des roues en se branchant sur l'axe qui supporte les bielles, aspire dans le générateur la fumée puis la rejette par la cheminée, des clapets judicieusement disposés permettent l'effet unidirectionnel de la fumée.

Le générateur de fumée est tout simplement une cigarette de tabac ou d'herbes quelconques, on peut au lieu d'une cigarette employer un fourneau de pipe le volume étant plus grand le fonctionnement aura plus de durée.

Le fait de brûler du tabac, produit sans danger et facile à se procurer et donnant une fumée d'odeur agréable.

On peut aussi remplacer le tabac par certains parfums à brûler ou par tout autre produit.

Le dispositif complet se loge aisément sous la tôle simulant la chaudière de la locomotive, cette tôle sera rendue amovible au moyen de charnières, crochets, ressorts ou attaches quelconques.

A titre purement indicatif et pour bien faire comprendre ce qui précède la fig. 1 schématise un des nombreux exemples de réalisation, elle représente une pompe à piston dont les éléments sont : le corps de cylindre 1, le piston 2, la tige de piston 3 qui est supportée par un palier 4-5 est la bielle articulée sur la tige de piston sur l'axe 6 et sur la roue, 7 sur l'axe 8. 9 est la cigarette logée dans le porte-cigarette 10. 11 est la soupape d'aspiration et 12 celle de refoulement, 13 est le conduit d'échappement de fumée. Il est bien entendu que la fig. 1 représente un schéma et que toutes autres réalisations sont possibles, ainsi que les changements d'emplacement des

organes comme par exemple de la soupape 12 qui peut gagner à être mise à la sortie du tube 13.

Au lieu de loger la cigarette à l'endroit indiqué on peut la mettre, ou le fourneau, dans la partie simulant l'habitacle du mécanicien ou dans le tender au moyen d'un raccordement par un tuyau souple.

On conçoit facilement le fonctionnement, après avoir mis une cigarette allumée on met la machine en marche, à chaque tour de roue, ou plus ou moins, suivant la démultiplication choisie, la cheminée crache un peu de fumée. La cigarette fumant également à son extrémité allumée, un peu de fumée sortira à différents endroits de la locomotive, offrant ainsi un effet saisissant de réalisme.

RÉSUMÉ.

La présente invention concerne un perfectionnement spectaculaire, apporté aux jouets représentant des locomotives en réduction, elle est caractérisée par les principaux points suivants pris séparément ou en combinaison :

1° L'effet spectaculaire est réalisé en faisant sortir par pulsation, de la cheminée de la locomotive, de la fumée;

2° La fumée est obtenue par la combustion de tabac, de parfum à brûler ou d'autres produits;

3° Le tabac peut être placé sous forme de cigarette ou être placé dans un fourneau;

4° Une pompe à piston, à membrane ou à ventouse, aspire la fumée de la cigarette et la rejette par saccades dans la cheminée;

5° La pompe est actionnée par un des organes tournants du mécanisme d'entraînement;

6° La cigarette pourra être placée sous la tôle simulant la chaudière qui, dans ce cas, sera amovible totalement ou partiellement; elle pourra être placée également dans la partie figurant l'habitacle du mécanicien ou dans le tender.

RAYMOND VIRMOUX,
rue Michelet, 18. Montreuil (Seine).

N° 992.832

M. Virmoux

Pi. unique

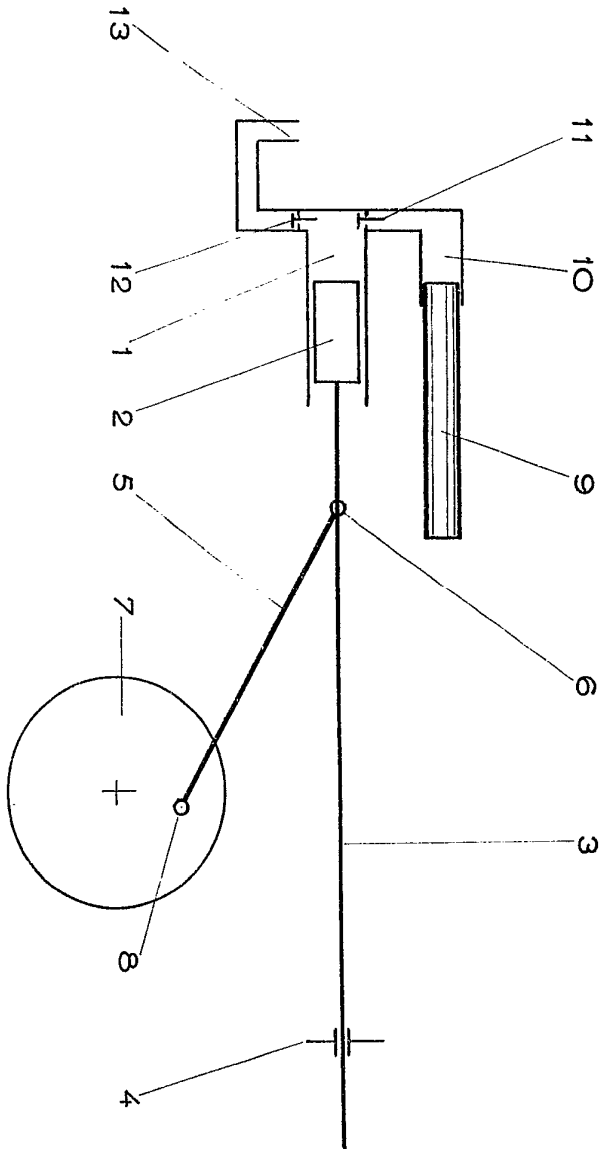

N° 992.832

M. Virmoux

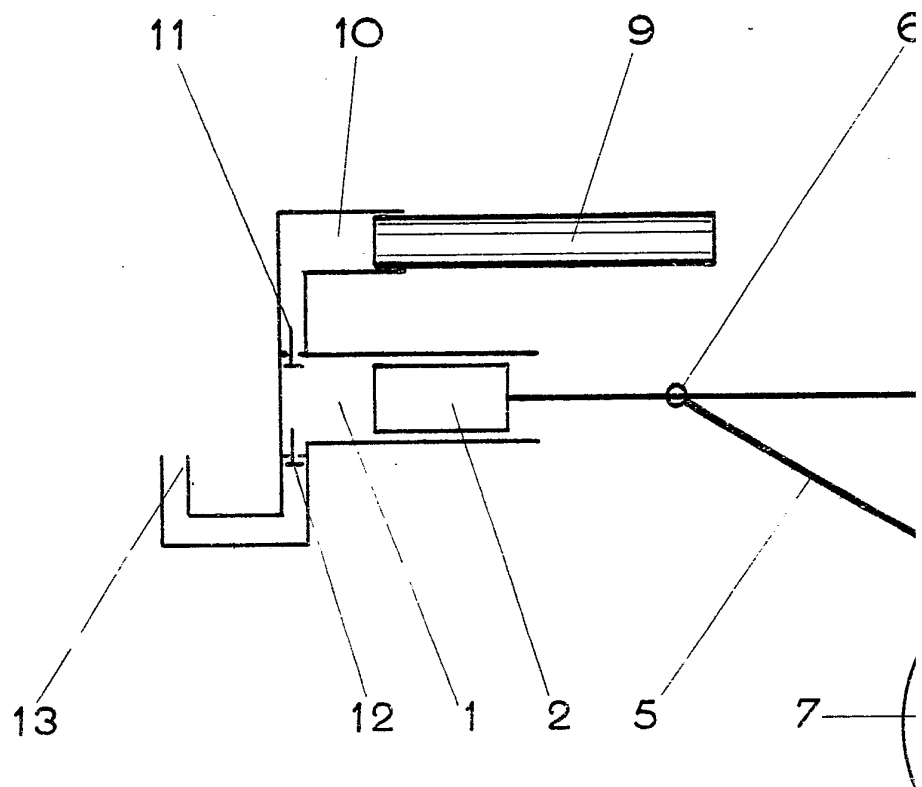

Virmoux

Pl. unique

